

20A

100PSI

NOCO® AIR20



COMPRESOR DE AIRE PORTÁTIL ULTRARRÁPIDO.

VELOCIDAD SIN IGUAL

NOCO AIR se evaluó y demostró operar durante más tiempo e inflar más rápido que los competidores más importantes. Infle neumáticos bajos de 0 a 40 psi en menos de 4 minutos.

DISEÑO COMPACTO.

La pinza para manguera integrada, los espacios exclusivos para accesorios y un guardado cómodo del cable de alimentación le permiten a AIR ser utilizado o guardado rápida y fácilmente.

CONSTRUCCIÓN DE PRIMERA CALIDAD.

NOCO AIR está construido con aluminio sólido, recubrimiento en polvo de alta resistencia y plástico reforzado.

LINTERNA LED.

Ofrece una experiencia de grado táctico con amplio alcance, iluminación brillante, luminosidad controlable y modos de emergencia.



NOCO®

30339 Diamond Parkway, #102
Glenwillow, OH 44139 | USA
1.800.456.6626

no.co

**INFLADO
ULTRARRÁPIDO**



**PRESIÓN INTELIGENTE
APAGADO AUTOMÁTICO**

AIR se apaga automáticamente al alcanzar la presión deseada. Mediante el uso de un algoritmo exclusivo, AIR alcanza una precisión exacta incluso a mayor presión.



Pinza para manguera integrada
Adaptadores

280 W

POTENCIA DEL MOTOR

2,5 MIN.

TIEMPO DE INFLADO

0-40 PSI NEUMÁTICO
*205-65R16 95H

47 SLPM

TASA DE FLUJO

INTERFAZ INTUITIVA.



Encendido/Apagado del compresor Pantalla digital PSI, KPA, BAR, SET Bajar/Subir presión Encendido/Apagado de LED

VERSATILIDAD TOTAL.

Con su resistente diseño portátil, el manejo de su cable integrado, los espacios exclusivos para accesorios y un tamaño ultracompacto, puede ser fácilmente guardado y estar listo para enfrentarse a lo que sea.

QUÉ INCLUYE LA CAJA

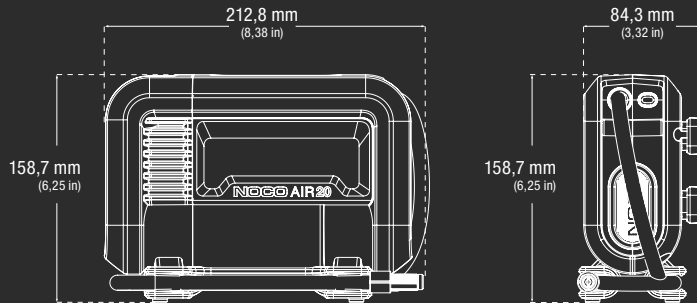

Guía del usuario e información de garantía



Bolsa de microfibra para almacenamiento

Compresor de aire portátil AIR20 con manguera entretrejida de 3 ft (91 cm) y cable de alimentación de 20 ft (6 m) + abrazaderas

- Adaptador aguja
- Adaptador de válvulas Presta
- Adaptador para juguetes inflables

ESPECIFICACIONES TÉCNICAS

MÁX. FLUJO DE AIRE A 0 PSI:	47 SLPM				
MÁX. PRESIÓN:	100 psi / 6,89 bar / 689,48 kPa				
CLASIFICACIÓN DEL MOTOR:	280W				
CONSUMO MÁXIMO DE CORRIENTE DEL MOTOR:	22A				
CICLO DE FUNCIONAMIENTO:	15 min. de tiempo encendido a 30 PSI/45 min. apagado				
CICLO DE FUNCIONAMIENTO DEL MODO MANUAL:	5 min. de tiempo encendido/30 min. apagado				
TIEMPO DE INFLADO APROXIMADO a 13,8 V (0-40 PSI):	2,7 min. +/- 10 % con neumático 205-65R16 95H				
LONGITUD DE LA MANGUERA DE AIRE:	0,91 m				
LONGITUD DEL CABLE DE ALIMENTACIÓN:	6,10 m				
MEDIDA DEL CABLE:	14 AWG				
TIPO DE ALIMENTACIÓN:	abrazaderas				
CLASIFICACIÓN IP:	IP55				
ENFRIAMIENTO:	Convección natural				
TEMPERATURA DE FUNCIONAMIENTO:	-20° a +50° C (-4° a 122 °F)				
TEMPERATURA DE ALMACENAMIENTO:	-20° a +50° C (-4° a 122 °F)				
PESO:	3,09 kg (6,81 lbs)				
VOLUMETRÍA:	<table border="0"> <tr> <td>Embalaje minorista: Dimensiones: 30,0 x 14,71 x 22,91 cm Peso: 4,01 kg UPC: 0-46221-23004-8</td> <td>Caja principal: Dimensiones: 49,10 x 35 x 32,11 cm Peso: 17,42 kg Cantidad: 4 ITF-14: 10046221230045</td> </tr> <tr> <td>Caja interna: Dimensiones: 30,81 x 16,21 x 23,9 cm Peso: 4,19 kg</td> <td>Unidades por pallet: NA: 72 unidades AU/UK/HP/JP: 48 unidades EU/ND/RM/FN: 40 unidades</td> </tr> </table>	Embalaje minorista: Dimensiones: 30,0 x 14,71 x 22,91 cm Peso: 4,01 kg UPC: 0-46221-23004-8	Caja principal: Dimensiones: 49,10 x 35 x 32,11 cm Peso: 17,42 kg Cantidad: 4 ITF-14: 10046221230045	Caja interna: Dimensiones: 30,81 x 16,21 x 23,9 cm Peso: 4,19 kg	Unidades por pallet: NA: 72 unidades AU/UK/HP/JP: 48 unidades EU/ND/RM/FN: 40 unidades
Embalaje minorista: Dimensiones: 30,0 x 14,71 x 22,91 cm Peso: 4,01 kg UPC: 0-46221-23004-8	Caja principal: Dimensiones: 49,10 x 35 x 32,11 cm Peso: 17,42 kg Cantidad: 4 ITF-14: 10046221230045				
Caja interna: Dimensiones: 30,81 x 16,21 x 23,9 cm Peso: 4,19 kg	Unidades por pallet: NA: 72 unidades AU/UK/HP/JP: 48 unidades EU/ND/RM/FN: 40 unidades				

NOCO
30339 Diamond Parkway, #102
Glenwillow, OH 44139 | USA
1.800.456.6626
no.co

