

20A | 100PSI

NOCO® AIR20



## ULTRARÝCHLY PRENOSNÝ VZDUCHOVÝ KOMPRESOR.

### NEPOROVNATEĽNÁ RÝCHLOSŤ.

Pri skúškach kompresora NOCO AIR sa preukázalo, že funguje dlhšie a nahustí rýchlejšie, ako poprední konkurenti. Vypustené pneumatiky nahustíte z 0 na 40 psi za menej ako 4 minúty.

### KOMPAKTNÁ KONŠTRUKCIA.

Vďaka integrovaným hadicovým sponám, vyhradeným otvorom na príslušenstvo a jednoduchému uloženiu napájacieho kábla sa kompresor AIR uskladňuje a používa rýchlo a jednoducho.

### PRÉMIOVÉ VYHOTOVENIE.

Kompresor NOCO AIR je vyrobený z pevného hliníka, odolného práškového laku a vystuženého plastu.

### BATERKA LED.

Jasné osvetlenie s dlhým dosahom, regulácia svietivosti a pohotovostné režimy poskytujú zážitok doslova na taktickej úrovni.



NOCO®

30339 Diamond Parkway, #102  
Glenwillow, OH 44139 | USA  
1.800.456.6626

no.co

# ULTRARÝCHLE NAHUSTENIE + INTELIGENTNÉ AUTOMATICKÉ VYPNUTIE TLAKU

Kompresor AIR sa po dosiahnutí požadovaného tlaku automaticky vypne. Využitie jedinečného algoritmu – kompresor AIR dosahuje úplnú presnosť aj pri vyššom tlaku.



Integrovaná hadicová spona

Adaptéry

**280 W**

VÝKON MOTORA

**2,5 MIN**

DOBA NAHUSTENIA

0-40 PSI  
\*PNEUMATIKA 205-65R16 95H

**47 SLPM**

PRIETOK

## INTUITÍVNE ROZHRAVIE.

Compressor On/Off (Kompresor zap./vyp.)    Digitálny displej    PSI, KPA, BAR, SET    Pressure Down/Up (Tlak nadol/nahor)    LED On/Off (LED zap./vyp.)



## ÚPLNÁ VŠESTRANNOSŤ.

Vďaka robustnej konštrukcii, integrovanému vedeniu káblov, vyhradeným otvorom na príslušenstvo a ultrakompaktným rozmerom sa jednoducho skladuje a vždy je pripravený na všetko.

## OBSAH BALENIA

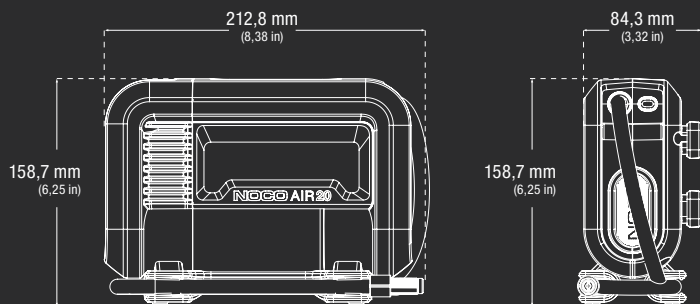

Používateľská príručka a informácie o záruke



Odkladacie vrecko z mikrovlákna

Prenosný vzduchový kompresor AIR20 s pletenou hadicou s dĺžkou 0,91 m (3 stopy) a napájacím káblom s dĺžkou 6,10 m (20 stôp) + príchytky

— Ihlový adaptér

— Adaptér ventilu Presta

— Adaptér na nafukovacie hračky

## TECHNICKÁ ŠPECIFIKÁCIA

MAXIMÁLNY PRIETOK VZDUCHU PRI 0 PSI:	47 SLPM
MAXIMÁLNY TLAK:	100 psi / 6,89 bar / 689,48 kPa
MENOVITÝ VÝKON MOTORA:	280W
MAXIMÁLNY PRÚDOVÝ ODBER MOTORA:	22A
PRACOVNÝ CYKLUS:	15 min pri 30 PSI v zapnutom stave/45 min vo vypnutom stave
PRACOVNÝ CYKLUS MANUÁLNEHO REŽIMU:	5 min v zapnutom stave/30 min vo vypnutom stave
PRIBLIŽNÝ ČAS NAHUSTENIA PRI 13,8 V (0 – 40 PSI):	2,7 min +/- 10 % s pneumatikou 205-65R16 95H
DĹŽKA VZDUCHOVEJ HADICE:	0,91 m
DĹŽKA NAPÁJACIEHO KÁBLA:	6,10 m
PRIEMER DRÔTU:	14 AWG
TYP VÝKONU:	príchytky
STUPEŇ KRYTIA IP:	IP55
CHLADENIE:	Prírodné prúdenie
PREVÁDZKOVÁ TEPLOTA:	-20 °C až +50 °C (-4 °F to 122 °F)
SKLADOVACIA TEPLOTA:	-20 °C až +50 °C (-4 °F to 122 °F)
HMOTNOSŤ:	3,09 kg (6,81 lbs)
OBJEMY:	<p><b>Maloobchodné balenie:</b> Rozmery: 30,0 x 14,71 x 22,91 cm Hmotnosť: 4,01 kg UPC: 0-46221-23004-8</p> <p><b>Hlavný kartón:</b> Rozmery: 49,10 x 35 x 32,11 cm Hmotnosť: 17,42 kg Množstvo: 4 ITF-14: 10046221230045</p> <p><b>Vnútroňný kartón:</b> Rozmery: 30,81 x 16,21 x 23,9 cm Hmotnosť: 4,19 kg</p> <p><b>Jednotky na paletu:</b> NA: 72 kusy AU/UK/HP/JP: 48 kusy EU/ND/RM/FN: 40 kusy</p>

**NOCO**

30339 Diamond Parkway, #102  
Glenwillow, OH 44139 | USA  
1.800.456.6626

no.co

IP55



FC

CE

