

15A | 80PSI

NOCO® AIR15



## ULTRARÝCHLY PRENOSNÝ VZDUCHOVÝ KOMPRESOR.

### NEPOROVNATEĽNÁ RÝCHLOSŤ.

Pri skúškach kompresora NOCO AIR sa preukázalo, že funguje dlhšie a nahustí rýchlejšie, ako poprední konkurenti. Vypustené pneumatiky nahustíte z 0 na 40 psi za menej ako 4 minúty.

### KOMPAKTNÁ KONŠTRUKCIA.

Vďaka integrovaným hadicovým sponám, vyhradeným otvorom na príslušenstvo a jednoduchému uloženiu napájacieho kábla sa kompresor AIR uskladňuje a používa rýchlo a jednoducho.

### PRÉMIOVÉ VYHOTOVENIE.

Kompresor NOCO AIR je vyrobený z pevného hliníka, odolného práškového laku a vystuženého plastu.

### BATERKA LED.

Jasné osvetlenie s dlhým dosahom, regulácia svietivosti a pohotovostné režimy poskytujú zážitok doslova na taktickej úrovni.



NOCO®

30339 Diamond Parkway, #102  
Glenwillow, OH 44139 | USA  
1.800.456.6626

no.co

# ULTRARÝCHLE NAHUSTENIE + INTELIGENTNÉ AUTOMATICKÉ VYPNUTIE TLAKU

Kompresor AIR sa po dosiahnutí požadovaného tlaku automaticky vypne. Využitie jedinečného algoritmu – kompresor AIR dosahuje úplnú presnosť aj pri vyššom tlaku.



Adaptéry

Integrovaná hadicová spona

**200 W**

VÝKON MOTORA

**2,9 MIN**

DOBA NAHUSTENIA

0-40 PSI  
\*PNEUMATIKA 205-65R16 95H

**44 SLPM**

PRIETOK

## INTUITÍVNE ROZHRAVIE.

Compressor On/Off (Kompresor zap./vyp.)    Digitálny displej    PSI,KPA, BAR,SET    Pressure Down/Up (Tlak nadol/nahor)    LED On/Off (LED zap./vyp.)



## ÚPLNÁ VŠESTRANNOSŤ.

Vďaka robustnej konštrukcii, integrovanému vedeniu káblov, vyhradeným otvorom na príslušenstvo a ultrakompaktným rozmerom sa jednoducho skladuje a vždy je pripravený na všetko.

## TECHNICKÁ ŠPECIFIKÁCIA

MAXIMÁLNY PRIETOK VZDUCHU PRI 0 PSI:	44 SLPM
MAXIMÁLNY TLAK:	80 psi / 5,52 bar / 551,58 kPa
MENOVITÝ VÝKON MOTORA:	200W
MAXIMÁLNY PRÚDOVÝ ODBER MOTORA:	15A
PRACOVNÝ CYKLUS:	15 min pri 30 PSI v zapnutom stave/45 min vo vypnutom stave
PRACOVNÝ CYKLUS MANUÁLNEHO REŽIMU:	5 min v zapnutom stave/30 min vo vypnutom stave
PRIBLIŽNÝ ČAS NAHUSTENIA PRI 13,8 V (0 - 40 PSI):	2,9 min + - / 10 % s pneumatikou 205-65R16 95H
DĹŽKA VZDUCHOVEJ HADICE:	0,91 m
DĹŽKA NAPÁJACIEHO KÁBLA:	3,05 m
PRIEMER DRÔTU:	16 AWG
TYP VÝKONU:	12 V zástrčka
STUPEŇ KRYTIA IP:	IP55
CHLADENIE:	Prírodné prúdenie
PREVÁDZKOVÁ TEPLOTA:	-20 °C až +50 °C (-4 °F to 122 °F)
SKLADOVACIA TEPLOTA:	-20 °C až +50 °C (-4 °F to 122 °F)
HMOTNOSŤ:	2,59 kg (5,72 lbs)
OBJEMY:	<b>Maloobchodné balenie:</b> Rozmery: 27,51 x 11,2 x 21,69 cm Hmotnosť: 3,49 kg UPC: 0-46221-23003-1
	<b>Hlavný kartón:</b> Rozmery: 28,09 x 46,99 x 30,2 cm Hmotnosť: 15,11 kg Množstvo: 4 ITF-14: 10046221230038
	<b>Vnútroňný kartón:</b> Rozmery: 28,8 x 22,81 x 12,8 cm Hmotnosť: 3,64 kg
	<b>Jednotky na paletu:</b> NA: 128 jednotiek AU/UK/HP/JP: 96 kusy EU/ND/RM/FN: 72 kusy

## OBSAH BALENIA

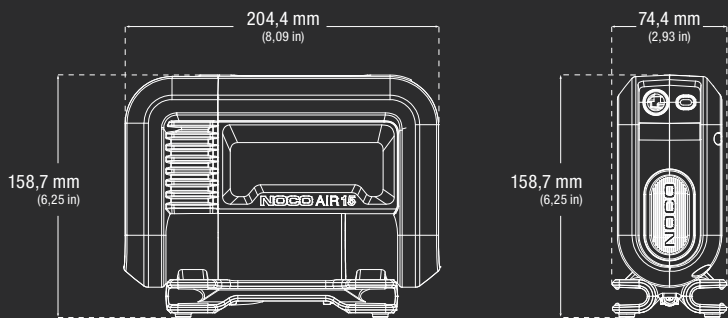

Používateľská príručka a informácie o záruke



Odkladacie vrecko z mikrovlákna

Prenosný vzduchový kompresor AIR15 s pletenou hadicou s dĺžkou 91,4 cm (3 stopy) a napájacím káblom s dĺžkou 3,05 m (10 stôp) + 12 V zástrčka do zapalovača cigariet

- Ihlový adaptér
- Adaptér ventilu Presta
- Adaptér na nafukovacie hračky

**NOCO**

30339 Diamond Parkway, #102  
Glenwillow, OH 44139 | USA  
1.800.456.6626

no.co

