

15A | 80PSI

NOCO® AIR15



## ULTRARASK PORTABEL LUFTKOMPRESSOR.

### HASTIGHET UTEN SIDESTYKKE.

NOCO AIR har blitt testet og vist seg å fungere lenger og blåse opp raskere enn ledende konkurrenter. Pump opp flate dekk fra 0 til 40 psi på under 4 minutter.

### KOMPAKT DESIGN.

Integrerte slangeklemmer, dedikerte spor for tilbehør og enkel oppbevaring av strømkabler gjør at AIR kan lagres eller brukes raskt og enkelt.

### PREMIUM KONSTRUKSJON.

NOCO AIR er laget av solid aluminium, slitesterk pulverlakkering og armert plast.

### LED-LOMMELYKT.

Gir en taktisk opplevelse med lang rekkevidde, sterkt lys, justerbar lysstyrke og nødmoduser.



NOCO®

30339 Diamond Parkway, #102  
Glenwillow, OH 44139 | USA  
1.800.456.6626

no.co

# ULTRARASK PUMPING



# SMART-TRYKK AUTOMATISK STOPP

AIR stopper automatisk når den når ønsket trykk. Ved hjelp av en unik algoritme, oppnår AIR presis nøyaktighet selv ved høyere trykk.



Adaptore

Integrert slangeklips

**200 W**  
MOTOREFFEKT

**2,9 MIN** 0-40 PSI  
\* 205-65R16 95H DEKK  
TID TIL Å PUMPE OPP

**44 SLPM**  
STRØMNINGSFASTHET

## INTUITIVT GRENSESNITT.



Kompressor på/av

Digitalt display

PSI, KPA, BAR, SET

Trykk opp/ned

LED på/av

## INNHALDET I ESKEN

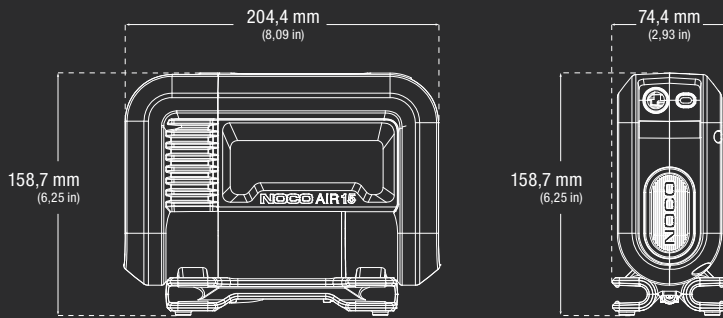

Brukerhåndbok og garantiinformasjon



Lagringsbag av mikrofiber

AIR15 bærbar luftkompressor med 90 cm flettet slange og 3 meter strømkabel med 12 V sigarettenerplugg

- Nåladapter
- Presta ventiladapter
- Adapter for å blåse opp leker

## TEKNISKE SPESIFIKASJONER

MAKS LUFTMENGDE VED 0 PSI:	44 SLPM
MAKS TRYKK:	80 psi / 5,52 bar / 551,58 kPa
MOTOREFFEKT:	200W
MAKS STRØMTRÉKK FOR MOTOR:	15A
ARBEIDSSYKLUS:	15 min ved 30 PSI på-tid / 45 min av-tid
ARBEIDSSYKLUS I MANUELL MODUS:	5 min på-tid / 30 min av-tid
OMTRENTLIG PUMPETID ved 13,8 V (0-40 PSI):	2,9 min +/- 10 % med 205-65R16 95H dekk
LENGDE PÅ LUFTSLANGE:	0,91 m
LENGDE PÅ STRØMKABEL:	3,05 m
LEDNINGSTYKKELSE:	16 AWG
STRØMTYPE:	12 V-plugg
IP-KLASSE:	IP55
KJØLING:	Naturlig konveksjon
DRIFTSTEMPERATUR:	-20° to 50° C (-4° til 122° F)
LAGRINGSTEMPERATUR:	-20° to 50° C (-4° til 122° F)
VEKT:	2,59 kg (5,72 lbs)
VOLUMMÅL:	<b>Detaljhandelspakning:</b> Dimensjoner: 27,51 x 11,2 x 21,69 cm Vekt: 3,49 kg UPC: 0-46221-23003-1
	<b>Masterkartong:</b> Dimensjoner: 28,09 x 46,99 x 30,2 cm Vekt: 15,11 kg Antall: 4 ITF-14: 10046221230038
	<b>Innerkartong:</b> Dimensjoner: 28,8 x 22,81 x 12,8 cm Vekt: 3,64 kg
	<b>Enheter per pall:</b> NA: 128 enheter AU/UK/HP/JP: 96 enheter EU/ND/RM/FN: 72 enheter

**NOCO**

30339 Diamond Parkway, #102  
Glenwillow, OH 44139 | USA  
1.800.456.6626

no.co

