

12V

120Ah

NLX31



## BATTERIA AGLI IONI DI LITIO BIVALENTE GRUPPO 31.

### BIVALENTE.

PIÙ POTENZA DI AVVIAMENTO. MAGGIORE AUTONOMIA.

È la serie di batterie al litio bivalenti meglio concepita e progettata di sempre. Dispone di un BMS attivo con maggior potenza in avviamento, che garantisce la massima sicurezza, tempi di carica più lunghi e un montaggio universale.

A CICLO PROFONDO



AVVIATORE

**NOCO**

30339 Diamond Parkway, #102  
Glenwillow, OH 44139 | USA  
1.800.456.6626

no.co

# PROGETTAZIONE AVANZATA.

## AFFIDABILITÀ ECCEZIONALE.

Un bellissimo design funzionale che offre affidabilità costante. Costruita intorno a un guscio in tecnopolimero e protetta da una struttura in lattice a nido d'ape, NLX è in grado di affrontare anche gli ambienti più difficili.



## RICARICA RAPIDA.

Basta usare la modalità al litio di un caricabatterie "Genius" per ricaricare completamente la batteria NLX in pochi minuti. Per maggiori informazioni, consultare i modelli "Genius" e i tempi di ricarica riportati di seguito.

## PIÙ MODI DI COLLEGARE. OPZIONI TERMINALE FLESSIBILI.

I terminali NLX offrono opzioni versatili e personalizzabili per adattarsi alle esigenze di varie applicazioni bivalenti.



## TEMPO DI RICARICA

GENIUS10	12 ore
GENIUSPRO25	4,8 ore
GENIUSPRO50	2,4 ore

## SPECIFICHE TECNICHE

DIMENSIONI BCI:	Gruppo 31	
CHIMICA:	Litio ferro fosfato (LiFePO4)	
VOLTAGGIO NOMINALE:	12,8V	
AMP-ORE:	120Ah	
WATT-ORE:	1536Wh	
CORRENTE DI AVVIAMENTO:	1600A	
TENSIONE DI CARICA:	14,6V	
CORRENTE DI RICARICA:	120A	
TEMPERATURA DI ESERCIZIO:	da -20 °C a +50 °C (da -4 °F a 122 °F)	
TEMPERATURA DI CARICA:	da -10 °C a +50 °C (da 14 °F a 122 °F)	
TEMPERATURA DI STOCCAGGIO:	da -20 °C a +50 °C (da -4 °F a 122 °F)	
PESO:	14,97 kg (33 lbs)	
VOLUMETRIA:	Cartone matrice:	Unità per pallet:
	Dimensioni:	45 unità
	Peso: 18,00 kg	
	Quantità: 1	
	UPC: 0-46221-22004-9	
	UCC: 0004622122049	

## CONTENUTO DELLA CONFEZIONE

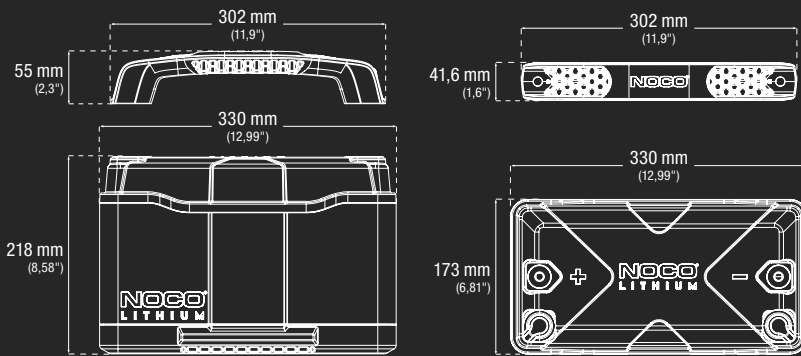

\*Accessori non in scala con NLX31

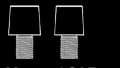
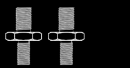
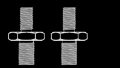

30339 Diamond Parkway, #102  
Glenwillow, OH 44139 | USA  
1.800.456.6626

no.co

