

15A | 80PSI

NOCO® AIR15



## COMPRESSORE AD ARIA PORTATILE ULTRA VELOCE.

### VELOCITÀ SENZA PARI.

NOCO AIR è stato testato e collaudato per una maggiore durata e un gonfiaggio degli pneumatici più veloce rispetto alla concorrenza. Gonfia gli pneumatici da 0 a 40 psi in meno di 4 minuti.

### DESIGN COMPATTO.

Fascette per tubi integrate, scanalature dedicate per accessori e comodo stoccaggio dei cavi consentono all'ARIA di essere facilmente stoccata o utilizzata.

### STRUTTURA ROBUSTA.

NOCO AIR è realizzato in plastica rinforzata e alluminio con resistente rivestimento a polvere.

### TORCIA A LED.

Offre un'esperienza tattica con illuminazione a lungo raggio, intensità luminosa, luminosità controllabile e modalità di emergenza.



NOCO®

30339 Diamond Parkway, #102  
Glenwillow, OH 44139 | USA  
1.800.456.6626

no.co

**ULTRARAPIDO  
GONFIAGGIO**



**PRESSIONE SMART  
SPEGNIMENTO AUTOMATICO**

AIR si spegne automaticamente dopo aver raggiunto la temperatura desiderata. Grazie all'utilizzo di un unico algoritmo, AIR garantisce un'accuratezza estrema anche a pressioni elevate.



Adattatori

Fascetta tubo integrata

**200 W**

POTENZA MOTORE

**2,9 MIN**

TEMPO DI GONFIAGGIO

0-40 PSI  
PNEUMATICO 205-65R16 95H

**44 SLPM**

PORTATA

**INTERFACCIA INTUITIVA.**



Accensione/  
Spegnimento  
compressore

Display  
digitale

PSI, KPA,  
BAR, SET

Aumento/  
Riduzione  
pressione

Accensione/  
Spegnimento  
LED

**VERSATILITÀ TOTALE.**

Grazie al suo robusto design portatile, lo stoccaggio dei cavi integrato, le scanalature dedicate per gli accessori e le dimensioni ultra-compatte, può essere riposto per essere sempre pronto all'utilizzo.

**CONTENUTO DELLA CONFEZIONE**

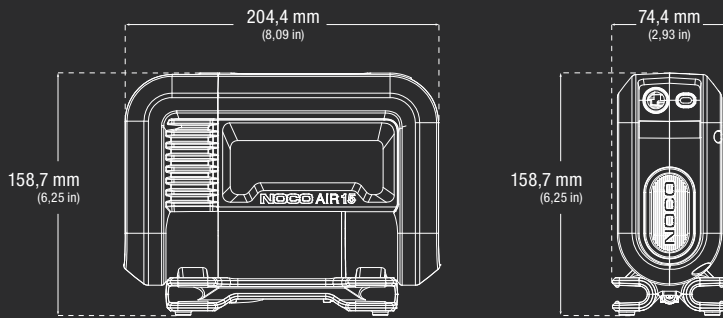

Guida utente e informazioni sulla garanzia



Custodia in microfibra

Compressore ad aria portatile AIR15 con tubo intrecciato da 0,91m e cavo di alimentazione da 3,05m + spina accendisigari da 12 V

- Adattatore ago
- Adattatore valvola Presta
- Adattatore per gonfiaggio

**SPECIFICHE TECNICHE**

FLUSSO D'ARIA MAX A 0 PSI:	44 SLPM
PRESSIONE MAX:	80 psi / 5,52 bar / 551,58 kPa
POTENZA DEL MOTORE:	200W
CORRENTE MAX DEL MOTORE:	15A
CICLO DI FUNZIONAMENTO:	15 min a 30 PSI in tempo/45 min in ritardo
CICLO DI FUNZIONAMENTO IN MODALITÀ MANUALE:	5 min in tempo/30 min in ritardo
TEMPO APPROSSIMATIVO DI GONFIAGGIO a 13,8 V (0-40 PSI):	2,9 min +/- 10% con pneumatico 205-65R16 95H
LUNGHEZZA TUBO DELL'ARIA:	0,91 m
LUNGHEZZA CAVO DI ALIMENTAZIONE:	3,05 m
SEZIONE DEL CAVO:	16 AWG
TIPO POTENZA:	Spina 12 V
GRADO DI PROTEZIONE IP:	IP55
RAFFREDDAMENTO:	Convezione naturale
TEMPERATURA DI ESERCIZIO:	da -20 °C a +50 °C (da -4 °F a 122 °F)
TEMPERATURA DI STOCCAGGIO:	da -20 °C a +50 °C (da -4 °F a 122 °F)
PESO:	2,59 kg (5,72 lbs)
VOLUMETRIA:	<p><b>Confezione:</b> Dimensioni: 27,51 x 11,2 x 21,69 cm Peso: 3,49 kg UPC: 0-46221-23003-1</p> <p><b>Cartone matrice:</b> Dimensioni: 28,09 x 46,99 x 30,2 cm Peso: 15,11 kg Quantità: 4 ITF-14: 10046221230038</p> <p><b>Cartone interno:</b> Dimensioni: 28,8 x 22,81 x 12,8 cm Peso: 3,64 kg</p> <p><b>Unità per pallet:</b> NA: 128 unità AU/UK/HP/JP: 96 unità EU/ND/RM/FN: 72 unità</p>

**NOCO**

30339 Diamond Parkway, #102  
Glenwillow, OH 44139 | USA  
1.800.456.6626

no.co

