

15A | 80PSI

NOCO® AIR15



COMPRESSEUR D'AIR PORTABLE ULTRA-RAPIDE.

VITESSE INCOMPARABLE.

NOCO AIR a été testé et a montré qu'il fonctionne plus longtemps et gonfle plus vite que ses principaux concurrents. Gonflez les pneus à plat de 0 à 40 psi en moins de 4 minutes.

CONCEPTION COMPACTE.

Colliers de serrage intégrés, emplacements dédiés pour les accessoires et rangement sans effort du cordon d'alimentation permettent à AIR d'être rangé ou utilisé rapidement et facilement.

CONSTRUCTION DE HAUTE QUALITÉ.

NOCO AIR est fait d'aluminium solide, de revêtement en poudre très résistant, de plastique renforcé.

LAMPE DE POCHE À LED.

Offre une expérience de qualité tactique avec un éclairage longue portée ultra-lumineux, une luminosité contrôlable et des modes d'urgence.



NOCO®

30339 Diamond Parkway, #102
Glenwillow, OH 44139 | USA
1.800.456.6626

no.co

ULTRA-RAPIDE GONFLAGE

+ PRESSION INTELLIGENTE ARRÊT AUTOMATIQUE

AIR s'arrête automatiquement dès que la pression désirée est obtenue. Utilisation d'un algorithme unique - AIR atteint une précision parfaite même à haute pression.



Adaptateurs

Clip de tuyau intégré

200 W

PUISSANCE DU MOTEUR

2,9 MIN

TEMPS DE GONFLAGE

0-40 PSI
PNEU *205-65R16 95H

44 SLPM

DÉBIT

INTERFACE INTUITIVE.



Allumer/éteindre le compresseur

Affichage digital

PSI, KPA, BAR, SET

Élever/baisser la pression

Allumer/éteindre les LED

CONTENU DE LA BOÎTE

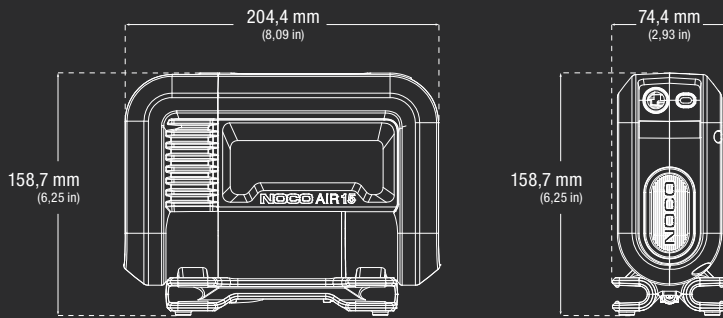

Compresseur d'air portable AIR15 avec tuyau tressé de 0,91m et cordon d'alimentation de 3,05m + prise allume-cigare 12V



Guide d'utilisation et informations sur la garantie

- Adaptateur d'aiguille
- Adaptateur de vanne Presta
- Adaptateur pour jouet gonflable



Sac de rangement en microfibre

VERSATILITÉ PARFAITE.

Avec son design portable robuste, sa gestion intégrée des cordons, ses emplacements dédiés pour les accessoires et sa taille ultra-compacte, il peut facilement être rangé, prêt à faire face à tout.

CARACTÉRISTIQUES TECHNIQUES

FLUX D'AIR MAXIMAL À 0 PSI:	44 SLPM
PRESSION MAXIMALE:	80 psi / 5,52 bar / 551,58 kPa
PUISSANCE DU MOTEUR:	200W
COURANT MAXIMAL CONSOMMÉ DU MOTEUR:	15A
CYCLE DE SERVICE:	15 min à 30 PSI de marche/45 min d'arrêt
CYCLE DE SERVICE EN MODE MANUEL:	5 min de marche/30 min d'arrêt
DURÉE DE GONFLAGE APPROXIMATIVE À 13,8 V (0 À 40 PSI):	2,9 min +/- 10 % avec pneu 205-65R16 95H
LONGUEUR DU TUYAU D'AIR:	0,91 m
LONGUEUR DU CORDON D'ALIMENTATION:	3,05 m
CALIBRE DU FIL:	16 AWG
TYPE DE COURANT:	PRISE 12V
INDICE IP:	IP55
REFROIDISSEMENT:	Convection naturelle
TEMPÉRATURE DE FONCTIONNEMENT:	-20 ° à +50 ° C (-4 ° à 122 ° F)
TEMPÉRATURE DE STOCKAGE:	-20 ° à +50 ° C (-4 ° à 122 ° F)
POIDS:	2,59 kg (5,72 lbs)
VOLUMÉTRIE:	Emballage: Dimensions: 27,51 x 11,2 x 21,69 cm Poids: 3,49 kg UPC: 0-46221-23003-1
	Carton principal: Dimensions: 28,09 x 46,99 x 30,2 cm Poids: 15,11 kg Quantité: 4 ITF-14: 10046221230038
	Carton intérieur: Dimensions: 28,8 x 22,81 x 12,8 cm Poids: 3,64 kg
	Unités par palette: NA: 128 unités AU/UK/HP/JP: 96 unités EU/ND/RM/FN: 72 unités

NOCO

30339 Diamond Parkway, #102
Glenwillow, OH 44139 | USA
1.800.456.6626

no.co

