

10A | 60PSI

NOCO® AIR10



## COMPRESSEUR D'AIR PORTABLE ULTRA-RAPIDE.

### VITESSE INCOMPARABLE.

NOCO AIR a été testé et a montré qu'il fonctionne plus longtemps et gonfle plus vite que ses principaux concurrents. Gonflez les pneus à plat de 0 à 40 psi en moins de 4 minutes.

### CONCEPTION COMPACTE.

Colliers de serrage intégrés, emplacements dédiés pour les accessoires et rangement sans effort du cordon d'alimentation permettent à AIR d'être rangé ou utilisé rapidement et facilement.

### CONSTRUCTION DE HAUTE QUALITÉ.

NOCO AIR est fait d'aluminium solide, de revêtement en poudre très résistant, de plastique renforcé.

### LAMPE DE POCHE À LED.

Offre une expérience de qualité tactique avec un éclairage longue portée ultra-lumineux, une luminosité contrôlable et des modes d'urgence.



NOCO®

30339 Diamond Parkway, #102  
Glenwillow, OH 44139 | USA  
1.800.456.6626

no.co

# ULTRA-RAPIDE GONFLAGE

# + PRESSION INTELLIGENTE ARRÊT AUTOMATIQUE

AIR s'arrête automatiquement dès que la pression désirée est obtenue. Utilisation d'un algorithme unique - AIR atteint une précision parfaite même à haute pression.



Adaptateurs

Clip de tuyau intégré

**138 W**

PUISSANCE DU MOTEUR

**3,8 MIN**

TEMPS DE GONFLAGE

0-40 PSI  
PNEU \*205-65R16 95H

**36 SLPM**

DÉBIT

## INTERFACE INTUITIVE.



Allumer/éteindre le compresseur

Affichage digital

PSI, KPA, BAR, SET

Élever/baisser la pression

Allumer/éteindre les LED

## CONTENU DE LA BOÎTE

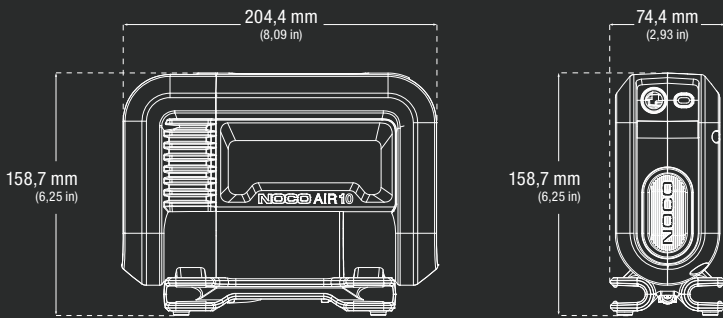

Compresseur d'air portable AIR10 avec tuyau tressé de 0,91m et cordon d'alimentation de 3,05m + prise allume-cigare 12V

NOCO AIR AIR10



Guide d'utilisation et informations sur la garantie

- Adaptateur d'aiguille
- Adaptateur de vanne Presta
- Adaptateur pour jouet gonflable



Sac de rangement en microfibre

## VERSATILITÉ PARFAITE.

Avec son design portable robuste, sa gestion intégrée des cordons, ses emplacements dédiés pour les accessoires et sa taille ultra-compacte, il peut facilement être rangé, prêt à faire face à tout.

## CARACTÉRISTIQUES TECHNIQUES

FLUX D'AIR MAXIMAL À 0 PSI:	36 SLPM
PRESSION MAXIMALE:	60 psi / 4,14 bar / 413,68 kPa
PUISSANCE DU MOTEUR:	138W
COURANT MAXIMAL CONSOMMÉ DU MOTEUR:	12A
CYCLE DE SERVICE:	25 min à 30 PSI de marche/35 min d'arrêt
CYCLE DE SERVICE EN MODE MANUEL:	5 min de marche/30 min d'arrêt
DURÉE DE GONFLAGE APPROXIMATIVE À 13,8 V (0 À 40 PSI):	3,8 min +/- 10 % avec pneu 205-65R16 95H
LONGUEUR DU TUYAU D'AIR:	0,91 m
LONGUEUR DU CORDON D'ALIMENTATION:	3,05 m
CALIBRE DU FIL:	18 AWG
TYPE DE COURANT:	PRISE 12V
INDICE IP:	IP55
REFROIDISSEMENT:	Convection naturelle
TEMPÉRATURE DE FONCTIONNEMENT:	-20 ° à +50 ° C (-4 ° à 122 ° F)
TEMPÉRATURE DE STOCKAGE:	-20 ° à +50 ° C (-4 ° à 122 ° F)
POIDS:	2,44kg (5,39 lbs)
VOLUMÉTRIE:	<b>Emballage:</b> Dimensions: 27,51 x 11,2 x 21,69 cm Poids: 3,31 kg UPC: 0-46221-23002-4
	<b>Carton principal:</b> Dimensions: 28,09 x 46,99 x 30,2 cm Poids: 14,39 kg Quantité: 4 ITF-14: 10046221230021
	<b>Carton intérieur:</b> Dimensions: 28,8 x 22,81 x 12,8 cm Poids: 3,46 kg
	<b>Unités par palette:</b> NA: 128 unités AU/UK/HP/JP: 96 unités EU/ND/RM/FN: 72 unités

NOCO

30339 Diamond Parkway, #102  
Glenwillow, OH 44139 | USA  
1.800.456.6626

no.co

