

12V | 100Ah

NLX27



RYHMÄ 27 KAKSIKÄYTTÖINEN LITIUMAKKU.

KAKSIKÄYTTÖINEN.

ENEMMÄN KÄYNNISTYTEHOA. PIDEMPI KÄYTTÖAIKA.

Kaikkien aikojen parhaiten suunniteltu kaksikäyttöinen litiumakusarja. Mukana aktiivinen BMS, joka tarjoaa enemmän käynnistystehoa, turvallisuutta, pidemmän käyttöajan ja yleissopivuutta.

SYVÄSYKLI + KÄYNNISTYS

NOCO

30339 Diamond Parkway, #102
Glenwillow, OH 44139 | USA
1.800.456.6626

no.co

EDISTYKSELLISTÄ SUUNNITTELUA.

EHDOTONTA LUOTETTAVUUTTA.

Upean toiminnallinen rakenne tarjoaa ehdotonta luotettavuutta. Muovirakenteen ympärille toteutettu ja hunajakennohilarakenteella varmistettu NLX selviytyy vaativimmistakin ympäristöistä.



ENEMMÄN LIITÄNTÖJÄ.

JOUSTAVIA LIITÄNTÄVAIHTOEHTOJA.

NLX-liitännät tarjoavat monipuolisia vaihtoehtoja, jotka sopivat tarpeisiin eri käyttötarkoituksissa.



3/8"-24 x 9/16" päätenapa



3/8"-24 x 5/16"-24 kierrenapa



Positiivinen ja negatiivinen SAE-napa



NOPEA UDELLEENLATAUS.

Lataa NLX-akku täyteen muutamassa minuutissa Genius-laturin litium-tilassa. Katso alla olevat Genius-mallit ja latausajat.

LATAUSAIKA

GENIUS10	10 tuntia
GENIUSPRO25	4 tuntia
GENIUSPRO50	2 tuntia

TEKNISET TIEDOT

BCI-KOKO:	Ryhmä 27
KEMIAALLISET TIEDOT:	Litium-rautafosfaatti (LiFePO4)
NIMELLISJÄNNITE:	12,8V
AMPEERITUNNIT:	100Ah
WATTITUNNIT:	1280Wh
ALOITUSVIRTA:	1400A
LATAUSJÄNNITE:	14,6V
LATAUSVIRTA:	100A
KÄYTTÖLÄMPÖTILA:	-20 °C...+50 °C (-4 °F...+122 °F)
LATAUSLÄMPÖTILA:	-10 °C...+50 °C (14 °F...+122 °F)
VARASTOINTILÄMPÖTILA:	-20 °C...+50 °C (-4 °F...+122 °F)
PAINO:	12,7 kg (28 lbs)
MITAT:	<p>Rahtilaatikko: Yksikköä per kuljetuslava: 54 yksiköt</p> <p>Mitat: 32,90 x 19,41 x 29,21 cm</p> <p>Paino: 15,07 kg</p> <p>Määrä: 1</p> <p>UPC: 0-46221-22003-2</p> <p>UCC: 0004622122032</p>

PAKKAUKSEN SISÄLTÖ

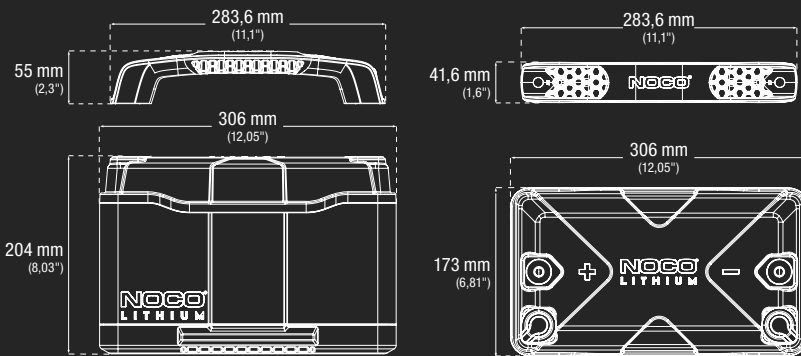

*Lisätarvikkeet eivät ole mittakaavassa NLX27:n kanssa

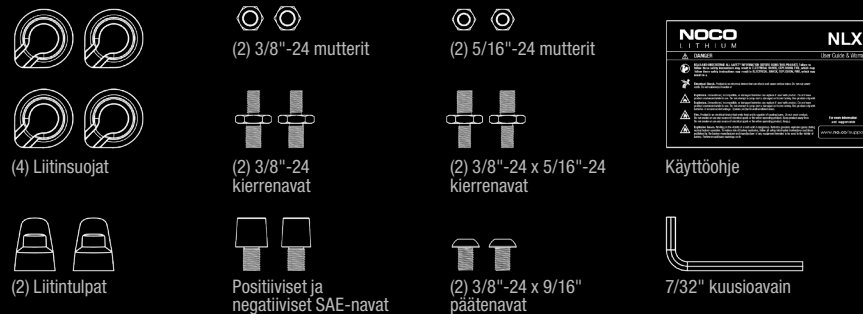

30339 Diamond Parkway, #102
Glenwillow, OH 44139 | USA
1.800.456.6626

no.co

