

# 15A

# 80PSI

# NOCO® AIR15



## SUPERNOPEA KANNETTAVA KOMPRESSORI.

### VERRATONTA NOPEUTTA.

NOCO AIR on testattu, ja sen on todistettu havaittu toimivan pidempään ja täyttyvän nopeammin kuin johtavien kilpailijoiden tuotteet. Täytä tyhjät renkaat nolasta 40:een PSI:in alle 4 minuutissa.

### KOMPAKTI RAKENNE.

Integroidut letkupidikkeet, erilliset paikat lisävarusteille ja helppo virtajohdon säilytys mahdollistavat tuotteen nopean ja helpon varastoinnin ja käytön.

### ENSILUOKKAINEN RAKENNE.

NOCO AIR on valmistettu vankasta alumiinista ja vahvistetusta muovista sekä maalattu kestäväällä jauhemaalilla.

### LED-TASKULAMPPU.

Tarjoaa taktisen tason kokemuksen ja pitkän kantaman, kirkas valo, säädettävä valon voima ja hätätilat.



**NOCO**

30339 Diamond Parkway, #102  
Glenwillow, OH 44139 | USA  
1.800.456.6626

no.co

# SUPERNOPEA TÄYTTÖ



# ÄLYKÄS PAINE AUTOMAATTINEN SAMMUTTAMINEN

Laitte sammuu automaattisesti, kun haluttu paine saavutetaan. AIR hyödyntää ainutlaatuista algoritmia ja saavuttaa tarkan tarkkuuden myös korkeimmilla paineilla.



Adapterit

Kiinteä letkupidike

**200 W**

MOOTTORIN TEHO

**2,9 MIN**

TÄYTTÖAIKA

0-40 PSI  
\*205-65R16 95H RENGAS

**44 SLPM**

VIRTAUSNOPEUS

## LUONTEVA KÄYTTÖLIITTYMÄ.



## PAKKAUKSEN SISÄLTÖ

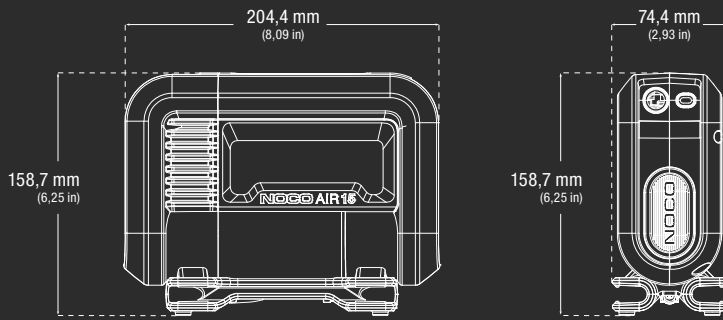

Käyttöohje ja takuutiedot



Mikrokuituinen säilytyslaukku

AIR15 kannettava kompressorin ja 1 metrin (3 jalan) suojattu letku ja 3 metrin (10 jalan) virtajohto + 12 V savukkeensytyttimen pistoke

- Neulasovitin
- Presta-venttiilin sovitin
- Täytettävien lelujen sovitin



30339 Diamond Parkway, #102  
Glenwillow, OH 44139 | USA  
1.800.456.6626

no.co

## ERITTÄIN MONIPUOLINEN.

Kestävän kannettavan rakenteensa, kiinteän letkupidikkeen, lisävarusteille tarkoitettujen paikkojen ja erittäin kompaktin kokonsa ansiosta laitteen varastointi on helppoa, ja se on helppo ottaa takaisin käyttöön.

## TEKNISET TIEDOT

ENIMMÄISILMANVIRTAUS, KUN 0 PSI:	44 SLPM	
ENIMMÄISPAINE:	80 psi / 5,52 bar / 551,58 kPa	
MOOTTORIN TEHO:	200W	
MOOTTORIN ENIMMÄSIVIRRANKULUTUS:	15A	
KÄYTTÖSUHDE:	15 min @ 30 PSI päällä / 45 min pois päältä	
MANUAALITILAN KÄYTTÖSUHDE:	5 min päällä / 30 min pois päältä	
ARVIOITU TÄYTTÖAIKA, KUN 13,8 V (0-40 PSI):	2,9 min +/- 10 % 205-65R16 95H -renkaalla	
ILMALETKUN PITUUS:	0,91 m	
VIRTAJOHDON PITUUS:	3,05 m	
JOHDINMITTA:	16 AWG	
VIRTATYYPPI:	12 V pistoke	
IP-LUOKKA:	IP55	
JÄÄHDYTYKSEN TYPPI:	Luonnollinen konvektio	
KÄYTTÖLÄMPÖTILA:	-20 °C...+50° C (-4 °F...122 °F)	
VARASTOINTILÄMPÖTILA:	-20 °C...+50° C (-4 °F...122 °F)	
PAINO:	2,59 kg (5,72 lbs)	
MITAT:	<b>Vähittäismyynnipakkauksen mitat:</b> Mitat: 27,51 x 11,2 x 21,69 cm Paino: 3,49 kg UPC: 0-46221-23003-1	<b>Rahtilaatikon mitat:</b> Mitat: 28,09 x 46,99 x 30,2 cm Paino: 15,11 kg Määrä: 4 ITF-14: 10046221230038
Sisäpakkauksen mitat:	Mitat: 28,8 x 22,81 x 12,8 cm Paino: 3,64 kg	<b>Yksikköä per kuljetuslava:</b> NA: 128 yksikköä AU/UK/HP/JP: 96 yksiköt EU/ND/RM/FN: 72 yksiköt

