

20A | 100PSI

NOCO® AIR20



ULTRASNELLE DRAAGBARE LUCHTCOMPRESSOR.

ONGEËVENAARDE SNELHEID.

De NOCO AIR is getest en heeft bewezen langer te werken en sneller op te pompen dan toonaangevende concurrenten. Pomp platte banden op van 0 tot 2,8 bar in minder dan 4 minuten.

COMPACT DESIGN.

Dankzij de geïntegreerde slangklemmen, de speciale sleuven voor accessoires en de moeiteloze opberging van het stroomsnoer kan de AIR snel en eenvoudig worden opgeborgen of gebruikt.

PREMIUM UITVOERING.

De NOCO AIR is gemaakt van stevig aluminium, een zware poedercoating en versterkt plastic.

LED ZAKLAMP.

Biedt een ervaring op tactisch niveau met een lange afstand, heldere verlichting, regelbare lichtsterkte en noodstanden.



NOCO®

30339 Diamond Parkway, #102
Glenwillow, OH 44139 | USA
1.800.456.6626

no.co

ULTRASNEL[®] OPPOMPEN



SLIMME DRUK AUTOMATISCHE UITSCHAKELING

De AIR schakelt automatisch uit wanneer de gewenste druk is bereikt. De AIR maakt gebruik van een uniek algoritme en bereikt zelfs bij hogere druk een precieze nauwkeurigheid.



Geïntegreerde slangreel

Adapters

280 W
MOTORKRACHT

2,5 MIN
OPPOMPTIJD

0-40 PSI
*205-65R16 95H BAND

47 SLPM
STROOMSNELHEID

INTUÏTIEVE INTERFACE.



COMPLETE VEELZIJDIGHEID.

Met het robuuste draagbare ontwerp, geïntegreerde snoerbeheer, speciale sleuven voor accessoires en het ultracompacte formaat kan hij eenvoudig worden opgeborgen - en is hij klaar om alles aan te kunnen.

WAT ER IN DE DOOS ZIT

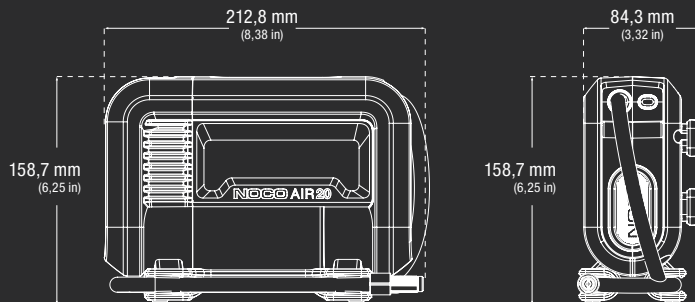

Gebruikershandleiding en garantiedetails



Naaldadapter

Adapter voor Presta-ventiel

Adapter voor opblaasbaar speelgoed



Microvezel opbergtas

AIR20 draagbare luchtcompressor met 1 meter gevlochten slang en 6 meter stroomsnoer + klemmen

TECHNISCHE SPECIFICATIES

MAX. LUCHTSTROOM BIJ 0 BAR:	47 SLPM
MAX. DRUK:	100 psi / 6,89 bar / 689,48 kPa
MOTORVERMOGEN:	280W
MAX. STROOMAFNAME VAN DE MOTOR:	22A
BEDRIJFSCYCLUS:	15 min @ 2 bar inschakeltijd/45 min uitschakeltijd
INSCHAKELCYCLUS HANDBEDIJNING:	5 min inschakeltijd/30 min uitschakeltijd
GESCHATTE OPPOMPTIJD bij 13,8 V (0-2,8 BAR):	2,7 min +/- 10% voor een 205-65R16 95H band
LENGTE VAN DE LUCHTSLANG:	0,91 m
LENGTE VAN HET STROOMSNOER:	6,10 m
DRAADDIKTE:	14 AWG
TYPE VERMOGEN:	klemmen
IP WAARDE:	IP55
KOELING:	Natuurlijke convectie
BEDRIJFSTEMPERATUUR:	-20 ° tot +50 °C (-4 ° tot 122 °F)
OPSLAGTEMPERATUUR:	-20 ° tot +50 °C (-4 ° tot 122 °F)
GEWICHT:	3,09 kg (6,81 lbs)
VOLUMETRICS:	<p>Kleinhandverpakking: Afmetingen: 30,0 x 14,71 x 22,91 cm Gewicht: 4,01 kg UPC: 0-46221-23004-8</p> <p>Hoofddoos: Afmetingen: 49,10 x 35 x 32,11 cm Gewicht: 17,42 kg Hoeveelheid: 4 ITF-14: 10046221230045</p> <p>Binnendoos: Afmetingen: 30,81 x 16,21 x 23,9 cm Gewicht: 4,19 kg</p> <p>Eenheden per pallet: NA: 72 eenheden AU/UK/HP/J.P: 48 eenheden EU/ND/RM/FN: 40 eenheden</p>

NOCO

30339 Diamond Parkway, #102
Glenwillow, OH 44139 | USA
1.800.456.6626

no.co

IP55



FC CE

