

12V

4Ah

NLP14



NEUVĚŘITELNÝ VÝKON. LITHIOVÝ AKUMULÁTOR POWERSPORT.

2X

VĚTŠÍ VÝKON.

10X

VÍCE STARTŮ.

5X

DELŠÍ ŽIVOTNOST.

DYNAMICKÝ BMS.

Vybaven automatickým, pokročilým systémem správy baterie, který zajišťuje maximální ochranu, výkon a obousměrnou ekvalizaci článků pro zachování dlouhodobé stability. BMS nevyžaduje resetování.

AKTIVNÍ OCHRANA.

Chrání před přebíjením, extrémním teplem, zkratem, nadměrným vybitím, extrémním chladem, a nadproudy.

TLUMENÍ NÁRAZŮ.

Akumulátor je navržen s gumovou tlumicí základnou a pěnovými vložkami, které prodlužují životnost akumulátoru a udržují bezpečné připojení.

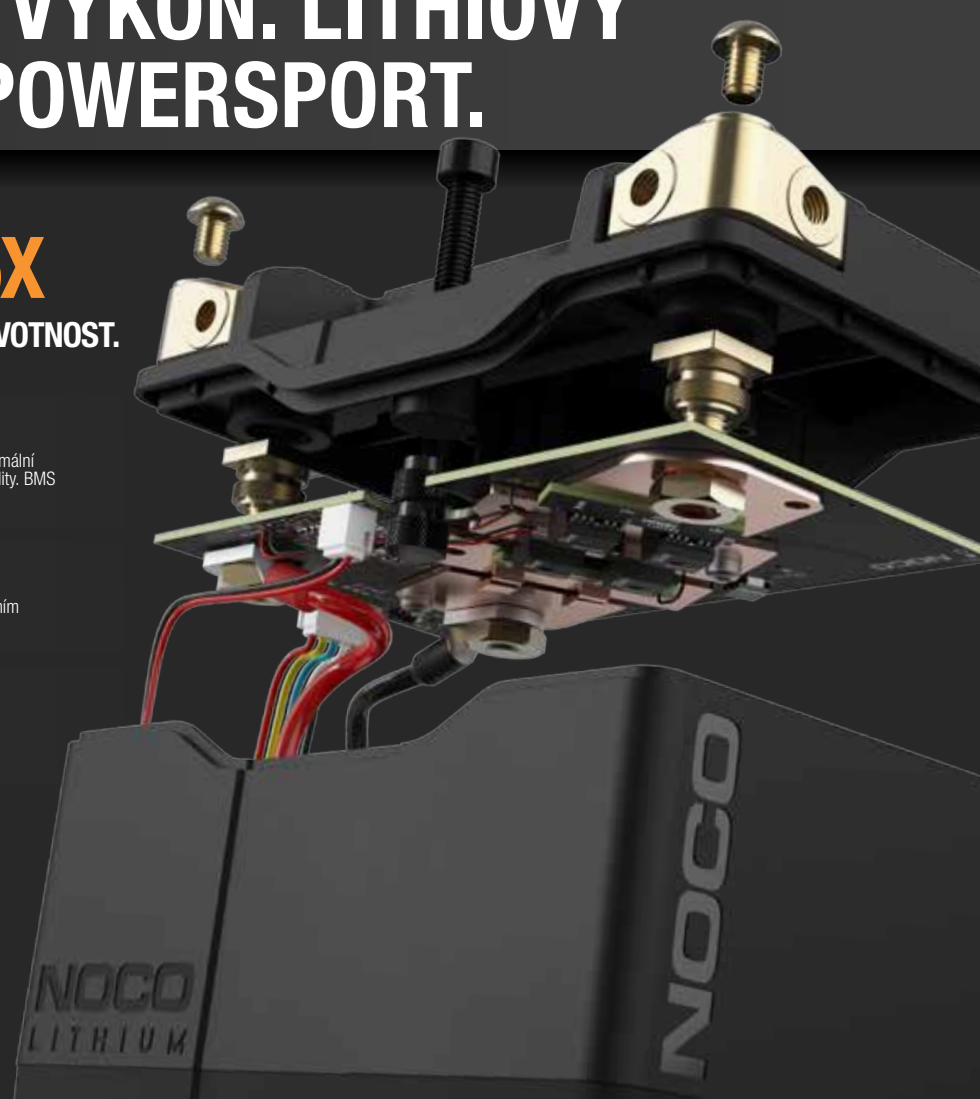

NOCO

30339 Diamond Parkway, #102
Glenwillow, OH 44139 | USA
1.800.456.6626

no.co

NOCO
LITHIUM

NOCO

UNIVERZÁLNÍ MONTÁŽ.

Lze přidat modulární distanční vložky pro změnu velikosti a zajištění bezpečné montáže akumulátoru. Odnímatelný montážní blok umožňuje použití akumulátoru k více účelům. Závítová vložka umožňuje přímou montáž a tudíž i větší jednoduchost a bezpečnost.



VNITŘNÍ.



BOČNÍ.



HORNÍ.



PŘEDNÍ.



KONEKTORY PRO VÍCE PŘIPOJENÍ.

Akumulátor je opatřen prvotřídními vodotěsnými měděnými deskami PCB se stupněm krytí IP66. Konektory NLP lze namontovat zepředu, ze strany nebo shora a lze je zcela demontovat v závislosti na konkrétním použití.

RYCHLÉ DOBÍJENÍ.

Při použití režimu Lithium na nabíječe Genius akumulátor NLP plně nabijete během několika minut. Viz níže uvedený přehled modelů Genius a časů nabíjení.

KOMPATIBILNÍ VELIKOSTI.

VELIKOSTI BCI

BT12A-BS
BTZ10S
BTZ14S
BTZ12S
BTX14
BT14B-4
BTX12-BS
BTX14-BS
BTX16-BS
BTX20CH-BS
BTX16-BS-1
B16A-AB

VELIKOSTI YUASA

GVZ16H
YTX14H
YTX20CH
YTZ10S
YTZ12S
YTZ14S
YTX14H-BS
YTX20CH-BS
YTX12
YTX14
YT12A-BS
YTX12-BS
KMX14-BS
YTX14-BS
YTX16-BS
YTX16-BS-1
HYB16A-AB

VELIKOSTI ETX

ETX12
ETX14
ETX16L



DOBA DOBÍJENÍ

GENIUS1	240 minut
GENIUS2	120 minut
GENIUS5	48 minut
GENIUS10	24 minut

DANE TECHNICKÉ

VELIKOSTI BCI	14
CHEMIE:	Lithium-železo-fosfát (LiFePO4)
JMENOVITÉ NAPĚTÍ:	12,8
AMPÉRHOUDINY:	4
WATTHODINY (WH):	51,2
STARTOVACÍ PROUD:	500
NABÍJECÍ NAPĚTÍ (V):	14,6V
NABÍJECÍ PROUD (A):	12 A (max.)
PROVOZNÍ TEPLOTA:	-20°C až 60°C
TEPLOTA PŘI NABÍJENÍ:	-10°C až 50°C
SKLADOVACÍ TEPLOTA:	-20°C až 60°C
HMOTNOST:	1,17 kg (2,58 lbs)
VOLUMETRICKÉ ÚDAJE:	<p>Maloobchodní balení: Rozměry: 15,4 x 11,2 x 20,6 cm Hmotnost: 1,84 kg UPC: 0-46221-19009-0</p> <p>Vnitřní karton: Rozměry: 21,2 x 15,8 x 12,1 cm Hmotnost: 1,92 kg</p> <p>Vrchní karton: Rozměry: 33,0 x 22,4 x 26,2 cm Hmotnost: 8,03 kg Množství: 4 UCG: 10046221190097</p> <p>Jednotek na paletě: 180 Jednotky</p>

CO BOX OBSAHUJE

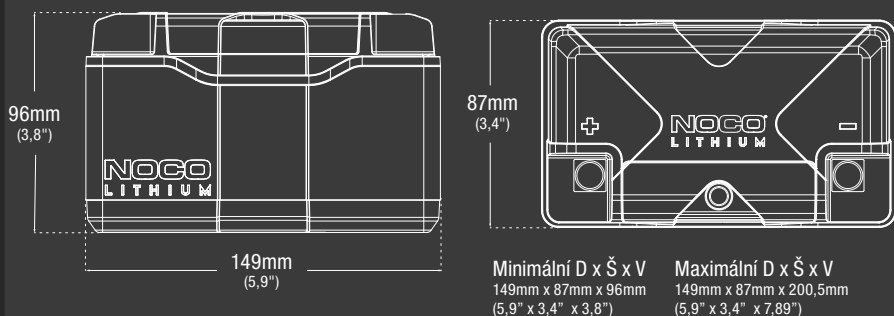

* Příslušenství je zobrazeno v jiném měřítku než NLP14

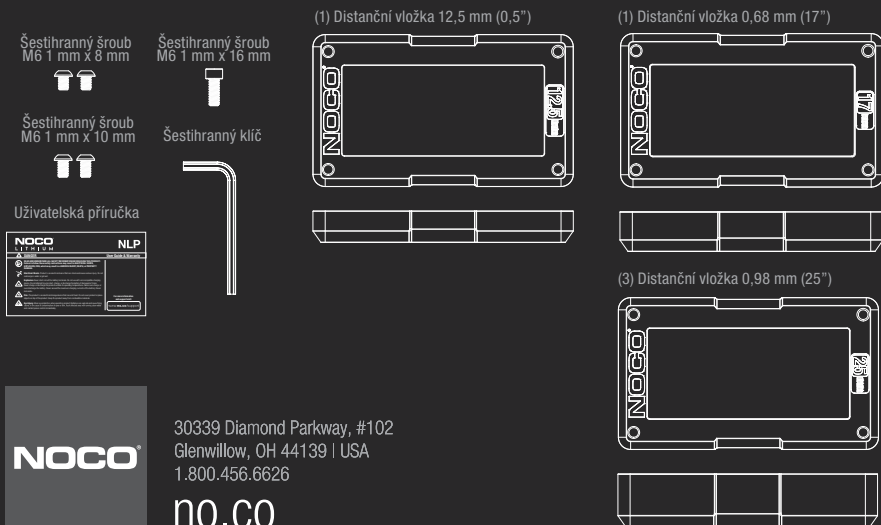

NOCO

30339 Diamond Parkway, #102
Glenwillow, OH 44139 | USA
1.800.456.6626

no.co

