

# 20A

# 100PSI

# NOCO® AIR20



## ULTRARYCHLÝ PŘENOSNÝ VZDUCHOVÝ KOMPRESOR.

### BEZKONKURENČNÍ RYCHLOST.

NOCO AIR byl testován a bylo prokázáno, že funguje déle a nafukuje rychleji než přední konkurenti. Nahustíte prázdné pneumatiky z 0 na 40 psi za méně než 4 minuty.

### KOMPAKTNÍ DESIGN.

Integrované spony na hadice, vyhrazené sloty pro příslušenství a snadné uložení napájecího kabelu umožňují rychlé a snadné uložení nebo použití přístroje AIR.

### PRÉMIOVÉ PROVEDENÍ.

NOCO AIR je vyroben z pevného hliníku, odolného práškového laku a vyztuženého plastu.

### LED SVÍTILNA.

Poskytuje taktický výkon díky jasnému osvětlení s velkým dosahem, regulovatelné svítivosti a nouzovým režimům.



**NOCO**

30339 Diamond Parkway, #102  
Glenwillow, OH 44139 | USA  
1.800.456.6626

no.co

# ULTRARYCHLÉ NAFUKOVÁNÍ



# INTELENTNÍ AUTOMATICKÉ VYPÍNÁNÍ TLAKU

Po dosažení požadovaného tlaku se přístroj AIR automaticky vypne. Díky jedinečnému algoritmu dosahuje přístroj AIR přesnosti i při vyšším tlaku.



Integrovaná spona na hadici

Adaptéry

**280 W**

VÝKON MOTORU

**2,5 MIN.**

ČAS NA HUŠTĚNÍ

0-40 PSI  
\*PNEUMATIKA 205-65R16 95H

**47 SLPM**

PRŮTOKOVÁ RYCHLOST

## INTUITIVNÍ ROZHRAŇÍ.



Zapnutí/vypnutí kompresoru

Digitální displej

PSI, KPA, BAR, SET

Snižování/zvýšení tlaku

Zapnutí/vypnutí LED

## NAPROSTÁ VŠESTRANNOST.

Díky odolné přenosné konstrukci, integrovanému vedení kabelů, vyhrazeným slotům pro příslušenství a mimořádně kompaktním rozměrům lze přístroj snadno skladovat – a je připraven zvládnout cokoli.

## TECHNICKÉ SPECIFIKACE

MAX. PRŮTOK VZDUCHU PŘI 0 PSI:	47 SLPM
MAX. TLAK:	100 psi / 6,89 bar / 689,48 kPa
JMENOVITÝ VÝKON MOTORU:	280W
MAX. PROUDOVÝ ODBĚR MOTORU:	22A
PROVOZNÍ CYKLUS:	15 min., 30 PSI při zapnutí / 45 min. při vypnutí
PROVOZNÍ CYKLUS MANUÁLNÍHO REŽIMU:	5 min. při zapnutí / 30 min. při vypnutí
PŘÍBLIŽNÁ DOBA HUŠTĚNÍ při 13,8 V (0-40 PSI):	2,7 min. +/-10 % v případě pneumatiky 205-65 R16 95H
DĚLKA VZDUCHOVÉ HADICE:	0,91 m
DĚLKA NAPÁJECÍHO KABELU:	6,10 m
MĚŘIDLO NA DRÁTY:	14 AWG
TYP NAPÁJENÍ:	svorkami
IP KRYTÍ:	IP55
CHLAZENÍ:	Přirozené proudění
PROVOZNÍ TEPLOTA:	-20° až +50° C (-4° až 122° F)
SKLADOVACÍ TEPLOTA:	-20° až +50° C (-4° až 122° F)
HMOTNOST:	3,09 kg (6,81 lbs)
OBJEM:	<b>Balení pro maloobchod:</b> Rozměry: 30,0 x 14,71 x 22,91 cm Hmotnost: 4,01 kg UPC: 0-46221-23004-8
	<b>Hlavní karton:</b> Rozměry: 49,10 x 35 x 32,11 cm Hmotnost: 17,42 kg Množství: 4 ITF-14: 10046221230045
	<b>Vnitřní karton:</b> Rozměry: 30,81 x 16,21 x 23,9 cm Hmotnost: 4,19 kg
	<b>Kusů na paletě:</b> NA: 72 ks AU/UK/HP/JP: 48 ks EU/ND/RM/FN: 40 ks

## CO JE V KRABICI

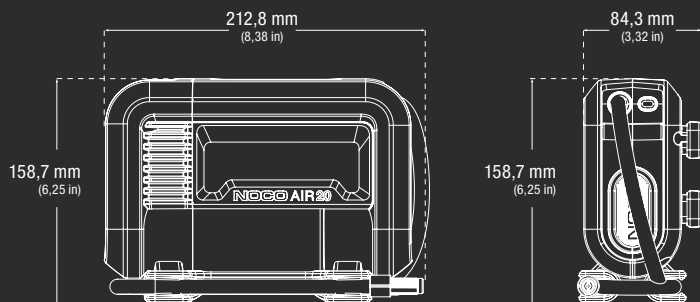

NOCO AIR AIR20

Uživatelský průvodce a informace o záruce

Adaptér jehly

Adaptér ventilu Presta

Adaptér pro nafukovací hračky



Úložný vak z mikrovláken

Přenosný vzduchový kompresor AIR20 s 1m opletenou hadicí a 6m napájecím kabelem + svorkami

**NOCO**

30339 Diamond Parkway, #102  
Glenwillow, OH 44139 | USA  
1.800.456.6626

no.co

